

Technische Beschläge
Technical fittings
Ameublement
Technische ijzerwaren

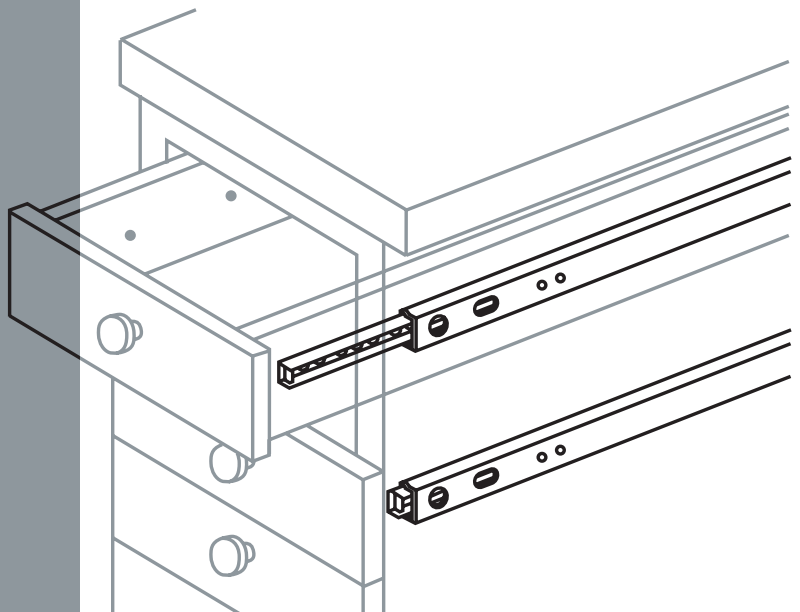

Klare Warenpräsentation mit einfacher Produktfindung in einem komplexen Sortiment

- Neue, hochwertige Warenpräsentation
- Optimale Flächenrentabilität durch neues Verpackungskonzept
- Einfache Produktfindung durch Informations- und Leitsystem
- Angebrachte Warenmuster erleichtern zusätzlich die Produktauswahl
- Internationales Know-how mit landes-spezifischen Produkten, Verpackungen und Präsentationen



Clear presentation of goods and easy to find products in a complex product line

- New, high-quality presentation of goods
- Optimal sales area profitability through a new packaging concept
- Easy product finding through information and guiding system
- Attached samples make product selection even easier
- International know-how with country-specific products, packaging and presentations



Une grande clarté de présentation et une grande facilité pour trouver le produit dans un assortiment complet

- De nouvelles présentations de haute qualité des produits
- Une utilisation optimale des surfaces grâce au nouveau concept d'emballage
- Une grande facilité pour trouver les produits grâce à un système d'information et de guidage
- La présence d'échantillon pour chaque produit facilite le choix
- Un savoir-faire international avec des produits, des emballages et des présentations spécifiques à chaque pays



Duidelijke presentatie van een complex assortiment

- Nieuwe innovatieve en moderne presentatie
- Optimale oppervlakrendabiliteit door nieuwe verpakkingsvormen en -concept
- Productengroepen zijn makkelijk te vinden door het toegepaste informatiesysteem
- Productmonsters vereenvoudigen de definitieve keuze
- Internationale know-how voldoet aan de lokale vereisten voor producten, verpakkingen en presentaties



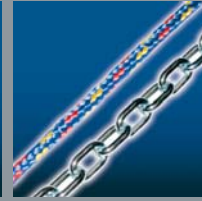

suki.international bietet perfekt abgestimmte Sortimente für den DIY-Handel. Unsere Stärke ist ein ausgewogenes und erprobtes Leistungspaket mit der Erfahrung aus über 50 Jahren. Kundensicherheit und Kundenzufriedenheit sind unser Ziel. So wird unsere Leistung zu einem Gewinn für Sie.

Wir beraten Sie individuell mit

- abgestimmten und kontinuierlich gepflegten Sortimenten
- innovativen und abverkaufsorientierten Marketing-Konzepten
- verbrauchergerechter Information in Verpackung und Präsentation
- und dem kompletten Service-Paket am Point of Sale für Ihren Verkaufserfolg.

Kompetenz, Qualität und Innovation sind die Basis unseres Geschäfts. Logistik und Merchandising dienen diesem Ziel. Zeitnah und zertifiziert.

Know-how im Sortiment.

suki.international offers perfectly coordinated product ranges for the DIY trade. Our strength lies in our tried and tested performance package that is the result of more than 50 years' experience. Our main goal is to please our customers. So that our achievement becomes your profit.

We will advise you personally on

- co-ordinated and continuously updated product ranges
- innovative and sales-oriented marketing concepts
- consumer friendly information on the packaging and presentation material
- and a complete service package at the point of sale to ensure your sales success

Competence, quality and innovation form the basis of our business. Logistics and merchandising serve the same goal. Timely and certified.

Know-how in your assortment.

suki.international offre des assortiments parfaitement adaptés pour le commerce DIY. Notre force réside dans un ensemble de prestations équilibrées et éprouvées, basées sur une expérience de plus de 50 ans. Notre objectif est la satisfaction de nos clients. Notre savoir-faire est votre bénéfice.

Nous vous conseillons individuellement avec

- des assortiments adaptés et actualisés en permanence
- des concepts de marketing innovateurs et orientés vers la vente
- une information simple et claire pour le consommateur sur les emballages et présentoirs
- un ensemble complet de services sur le point de vente pour votre succès commercial.

La compétence, la qualité et l'innovation se trouvent à la base de tous nos activités. La logistique et le merchandising servent cet objectif. Toujours actuel et certifié.

Savoir-faire de l'assortiment.

suki.international biedt perfect op elkaar afgestemde assortimenten voor de doe-het-zelf markt. Onze kracht is een uitgebalanceerd en beproefd leveringspakket waarin meer dan 50 jaar ervaring verwerkt is. Een hoge klanttevredenheid is ons eerste doel. Zo draagt onze prestatie bij aan uw winst.

Wij adviseren u individueel met:

- volledig afgestemde en continu aangepaste assortimenten
- innovatieve en verkoopgeoriënteerde marketing concepten.
- consumentgerichte informatie op displays en verpakkingen
- POS service als ondersteuning voor het verkoopproces.

Competentie, kwaliteit en innovatie vormen de pijlers van onze activiteiten. Logistiek en merchandising dienen datzelfde doel. Hedendaags en gecertificeerd.

Know-how in assortimenten.



sukiinternational.

www.suki.com