

**Werkzeuge**  
Hand tools  
Outillage à main  
Handgereedschap

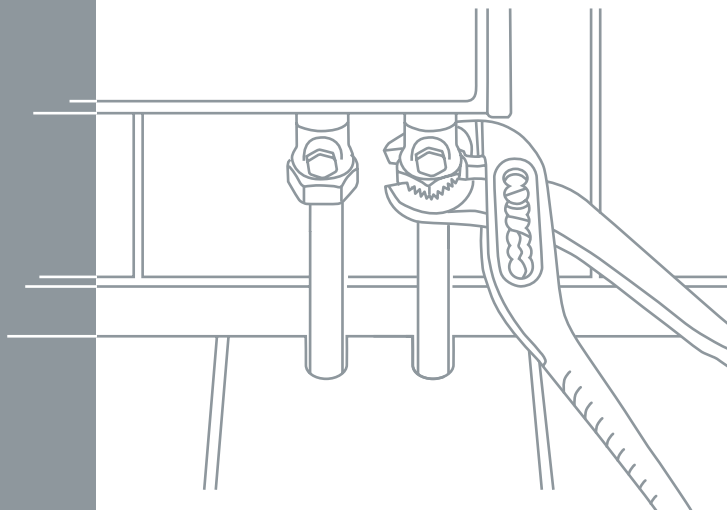

## Großes Produktwissen und Markterfahrung - umgesetzt in drei Qualitätsstufen und einem klaren Sortimentsaufbau

- Optimale Flächennutzung durch professionelle Planung und Umsetzung sowie individuelle Präsentationsvorschläge
- Qualitätsmanagement mit eigenem Prüflabor sichert hohe und gleichbleibende Produktqualität
- Umsatzsteigerung durch intelligente Zusatz- und Zweitplatzierungen
- Geringe Kapitalbindung und hoher Warenumschlag durch marktgerechte Verpackungseinheiten
- Kompetenz und Flexibilität in Warenpräsentation und Sortimentsgestaltung
- Internationales Know-how mit landesspezifischen Produkten, Verpackungen und Präsentationen



## Extensive knowledge of products and market experience – implemented in both three stages of quality and a clear layout of the product lines

- Optimal utilisation of sales areas through professional planning and implementation and individual presentation proposals
- QM with our own testing laboratory guarantees high and permanent product quality
- Sales growth through intelligent additional and secondary placing
- Low capital tie-up and high stockturn through market-suitable packaging units
- Competence and flexibility in the presentation and portfolio of goods
- International know-how with country-specific products, packaging and presentations



## Une vaste connaissance des produits et une grande expérience du marché – mis en application avec trois niveaux de qualité et une organisation claire de l'assortiment

- Une utilisation optimale des surfaces grâce au merchandising plans et mise en place professionnels ainsi que par des propositions de présentation individuelles
- Le Contrôle Qualité par notre laboratoire d'essais interne garantit une constance de qualité des produits
- Une augmentation du chiffre d'affaires grâce à des emplacements supplémentaires ou secondaires intelligents
- Un besoin de trésorerie moins important et une meilleure rotation des stocks grâce à des unités d'emballage répondant aux exigences du marché
- Compétence et flexibilité en matière de présentation des produits et du choix des assortiments
- Un savoir-faire international avec des produits, des emballages et des présentations spécifiques à chaque pays

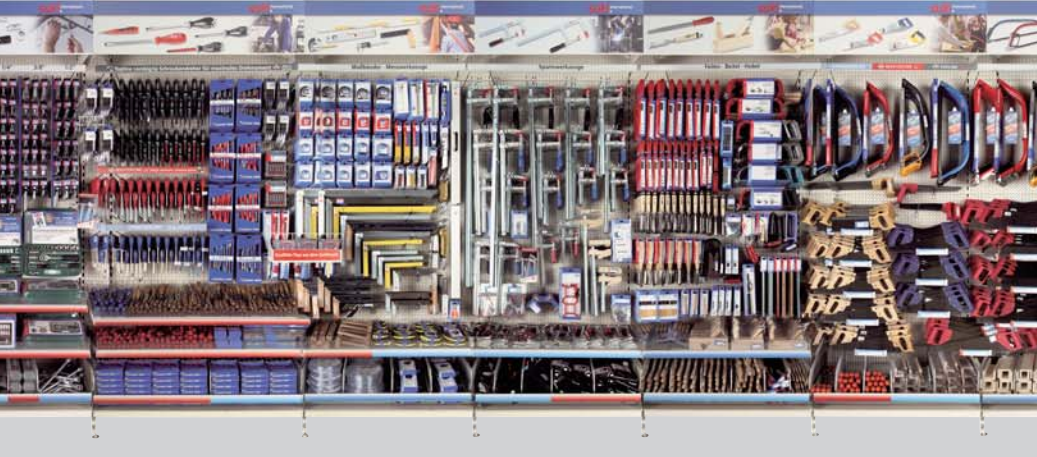

## Grote productkennis en marktervaring - omgezet in drie kwaliteitsniveaus en een duidelijke assortimentsopbouw

- Optimale oppervlaktebenutting door een professionele planning en individuele presentaties
- Kwaliteitscontrole door eigen laboratorium garandeert een hoge en constante productkwaliteit
- Omzetverhoging door intelligente cross-selling mogelijkheden
- Gering kapitaalbeslag en hoge rotatie door aangepaste besteleenheden
- Vakbekwame en flexibele productpresentatie en assortimentssamenstelling
- Internationale know-how voldoet aan de lokale vereisten voor producten, verpakkingen en presentaties





- 3 Qualitätsstufen - für jeden Anspruch das richtige Werkzeug
- 3 quality grades - the right tool for all applications
- 3 niveaux de qualité - le bon outil pour chaque exigence
- 3 verschillende kwaliteitsniveau's, voor elk wat wils





suki.international bietet perfekt abgestimmte Sortimente für den DIY-Handel. Unsere Stärke ist ein ausgewogenes und erprobtes Leistungspaket mit der Erfahrung aus über 50 Jahren. Kundensicherheit und Kundenzufriedenheit sind unser Ziel. So wird unsere Leistung zu einem Gewinn für Sie.

Wir beraten Sie individuell mit – abgestimmten und kontinuierlich gepflegten Sortimenten  
– innovativen und abverkaufsorientierten Marketing-Konzepten  
– verbrauchergerechter Information in Verpackung und Präsentation  
– und dem kompletten Service-Paket am Point of Sale für Ihren Verkaufserfolg.

Kompetenz, Qualität und Innovation sind die Basis unseres Geschäfts. Logistik und Merchandising dienen diesem Ziel. Zeitnah und zertifiziert.

Know-how im Sortiment.

suki.international offers perfectly coordinated product ranges for the DIY trade. Our strength lies in our tried and tested performance package that is the result of more than 50 years' experience. Our main goal is to please our customers. So that our achievement becomes your profit.

We will advise you personally on – co-ordinated and continuously updated product ranges  
– innovative and sales-oriented marketing concepts  
– consumer friendly information on the packaging and presentation material  
– and a complete service package at the point of sale to ensure your sales success

Competence, quality and innovation form the basis of our business. Logistics and merchandising serve the same goal. Timely and certified.

Know-how in your assortment.

suki.international offre des assortiments parfaitement adaptés pour le commerce DIY. Notre force réside dans un ensemble de prestations équilibrées et éprouvées, basées sur une expérience de plus de 50 ans. Notre objectif est la satisfaction de nos clients. Notre savoir-faire est votre bénéfice.

Nous vous conseillons individuellement avec – des assortiments adaptés et actualisés en permanence  
– des concepts de marketing innovateurs et orientés vers la vente  
– une information simple et claire pour le consommateur sur les emballages et présentoirs  
– un ensemble complet de services sur le point de vente pour votre succès commercial.

La compétence, la qualité et l'innovation se trouvent à la base de tous nos activités. La logistique et le merchandising servent cet objectif. Toujours actuel et certifié.

Savoir-faire de l'assortiment.

suki.international biedt perfect op elkaar afgestemde assortimenten voor de doe-het-zelf markt. Onze kracht is een uitgebalanceerd en beproefd leveringspakket waarin meer dan 50 jaar ervaring verwerkt is. Een hoge klanttevredenheid is ons eerste doel. Zo draagt onze prestatie bij aan uw winst.

Wij adviseren u individueel met – volledig afgestemde en continu aangepaste assortimenten  
– innovatieve en verkoopgeoriënteerde marketing concepten.  
– consumentgerichte informatie op displays en verpakkingen  
– POS service als ondersteuning voor het verkoopproces.

Competentie, kwaliteit en innovatie vormen de pijlers van onze activiteiten. Logistiek en merchandising dienen datzelfde doel. Hedendaags en gecertificeerd.

Know-how in assortimenten.



**suki**.international.

[www.suki.com](http://www.suki.com)