

Kleineisenwaren

Fasteners

Quincaillerie

Bevestigingsmaterialen

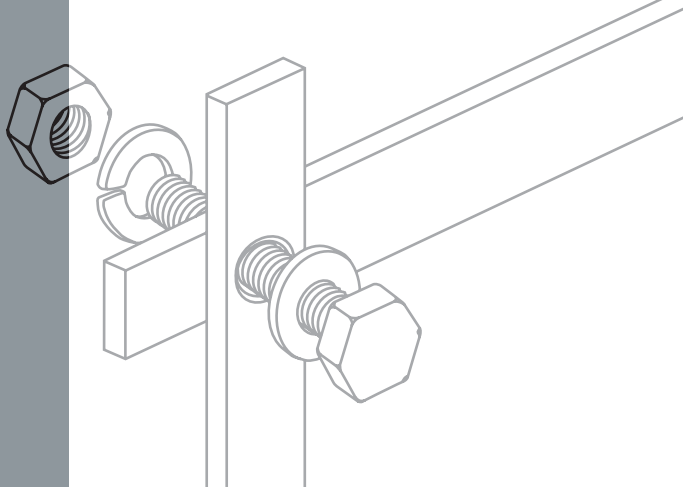

Kundenbezogene Sortimentskonzepte mit hoher Produktvielfalt und optimaler Flächennutzung

- Einfache Produktfindung durch Informations- und Leitsystem
- Angebrachte Warenmuster erleichtern zusätzlich die Produktauswahl
- Hohe Flächenrentabilität durch optimale Nutzung der Verkaufsfläche
- Geringe Kapitalbindung und hoher Warenumschlag durch marktgerechte Verpackungseinheiten
- Kompetenz und Flexibilität in Warenpräsentation und Sortimentsgestaltung
- Umsatzsteigerung durch intelligente Zusatz- und Zweitplatzierungen



Product line concepts containing a wide variety of products, making ideal use of space, and designed for customers

- Easy finding of products through an information and guiding system
- Attached samples makes product selection even easier
- High sales area profitability through optimal use of sales areas
- Low capital tie-up and high stockturn through market-suitable packaging units
- Competence and flexibility in presentation and portfolio of goods
- Sales growth through intelligent additional and secondary placing



Des concepts d'assortiments personnalisés par client, des gammes larges et profondes et une utilisation optimale de la surface

- Une grande facilité pour trouver les produits grâce à un système d'information et de guidage
- La présence de modèles pour chaque produit facilite le choix
- Une grande rentabilité de l'espace utilisé, grâce à une optimisation de l'espace de vente
- Une économie de trésorerie et une meilleure rotation des stocks grâce à des unités d'emballage répondant aux exigences du marché
- Le savoir-faire et la flexibilité en matière de présentation des produits et du choix des assortiments
- Une augmentation du chiffre d'affaires grâce à des emplacements supplémentaires ou secondaires intelligents



Klantspecifieke concepten met grote productdiversiteit en optimale oppervlaktebenutting

- Productengroepen zijn makkelijk te vinden door het toegepaste informatiesysteem
- Productmonsters vereenvoudigen de definitieve keuze
- Optimale oppervlaktebenutting door een professionele planning en individuele presentaties
- Gering kapitaalbeslag en hoge rotatie door aangepaste besteleenheden
- Vakbekwame en flexibele productpresentatie en assortimentssamenstelling
- Omzetverhoging door intelligente cross-selling mogelijkheden



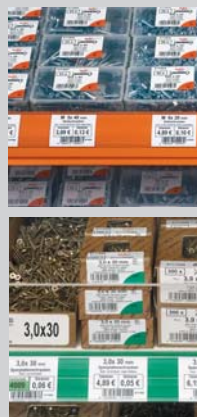



- International einsetzbare Sortimente durch mehrsprachige Verpackungen
- Multilingual packaging makes for international use of the ranges of goods
- Un assortiment de portée internationale grâce à des emballages multilingues
- Internationaal georiënteerd en compleet assortiment





suki.international bietet perfekt abgestimmte Sortimente für den DIY-Handel. Unsere Stärke ist ein ausgewogenes und erprobtes Leistungspaket mit der Erfahrung aus über 50 Jahren. Kundensicherheit und Kundenzufriedenheit sind unser Ziel. So wird unsere Leistung zu einem Gewinn für Sie.

Wir beraten Sie individuell mit – abgestimmten und kontinuierlich gepflegten Sortimenten
 – innovativen und abverkaufsorientierten Marketing-Konzepten
 – verbrauchergerechter Information in Verpackung und Präsentation
 – und dem kompletten Service-Paket am Point of Sale für Ihren Verkaufserfolg.

Kompetenz, Qualität und Innovation sind die Basis unseres Geschäfts. Logistik und Merchandising dienen diesem Ziel. Zeitnah und zertifiziert.

Know-how im Sortiment.

suki.international offers perfectly coordinated product ranges for the DIY trade. Our strength lies in our tried and tested performance package that is the result of more than 50 years' experience. Our main goal is to please our customers. So that our achievement becomes your profit.

We will advise you personally on – co-ordinated and continuously updated product ranges
 – innovative and sales-oriented marketing concepts
 – consumer friendly information on the packaging and presentation material
 – and a complete service package at the point of sale to ensure your sales success

Competence, quality and innovation form the basis of our business. Logistics and merchandising serve the same goal. Timely and certified.

Know-how in your assortment.

suki.international offre des assortiments parfaitement adaptés pour le commerce DIY. Notre force réside dans un ensemble de prestations équilibrées et éprouvées, basées sur une expérience de plus de 50 ans. Notre objectif est la satisfaction de nos clients. Notre savoir-faire est votre bénéfice.

Nous vous conseillons individuellement avec
 – des assortiments adaptés et actualisés en permanence
 – des concepts de marketing innovateurs et orientés vers la vente
 – une information simple et claire pour le consommateur sur les emballages et présentoirs
 – un ensemble complet de services sur le point de vente pour votre succès commercial.

La compétence, la qualité et l'innovation se trouvent à la base de tous nos activités. La logistique et le merchandising servent cet objectif. Toujours actuel et certifié.

Savoir-faire de l'assortiment.

suki.international biedt perfect op elkaar afgestemde assortimenten voor de doe-het-zelf markt. Onze kracht is een uitgebalanceerd en beproefd leveringspakket waarin meer dan 50 jaar ervaring verwerkt is. Een hoge klanttevredenheid is ons eerste doel. Zo draagt onze prestatie bij aan uw winst.

Wij adviseren u individueel met:
 – volledig afgestemde en continue aangepaste assortimenten
 – innovatieve en verkoopgerichte informatie op displays en verpakkingen
 – POS service als ondersteuning voor het verkoopproces.

Competentie, kwaliteit en innovatie vormen de pijlers van onze activiteiten. Logistiek en merchandising dienen datzelfde doel. Hedendaags en gecertificeerd.

Know-how in assortimenten.



suki.international.

www.suki.com